

#### HƯỚNG DẪN SỬ DỤNG

#### HRJ196. HRJ216

Honda Motor Co., Ltd.

-1-

#### I. KIỂM TRA TRƯỚC KHI VẬN HÀNH

##### 1. Kiểm tra lưỡi cắt

- Tắt máy và gạt khóa xăng qua vị trí OFF

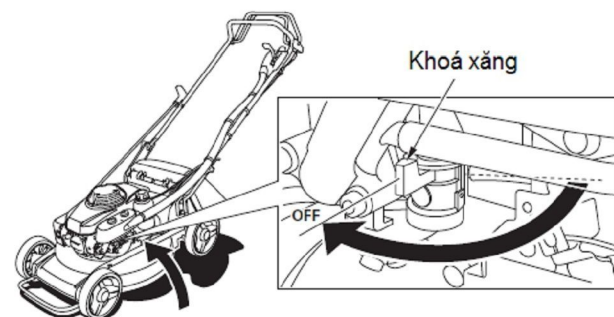

- Tháo nắp chụp bugi

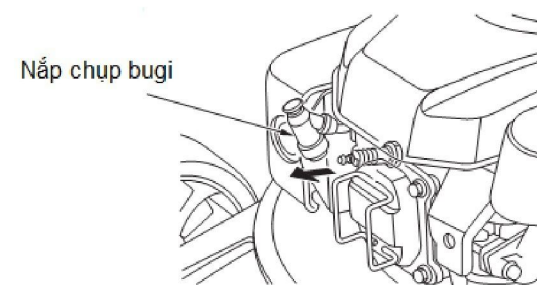

- 2 -

- Tháo túi chứa cỏ (nếu lắp)
- Nghiêng máy sang phải sao cho bình xăng con hướng lên trên. Kiểm tra độ mòn lưỡi cắt và bulong siết lưỡi cắt

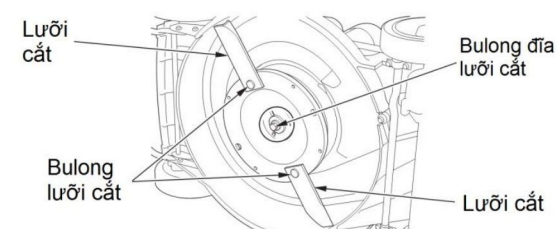

##### 2. Kiểm tra mức nhớt

- Lấy que thăm nhớt ra và lau sạch đầu que thăm
- Lắp que vào lại để đo mức nhớt
- Nếu thiếu thì châm thêm nhớt đến mức trên

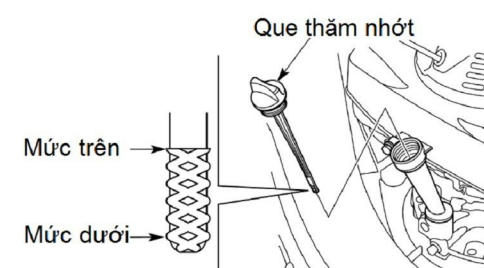

- 3 -

##### 3. Kiểm tra mức nhiên liệu

- Châm thêm nhiên liệu nếu thiếu

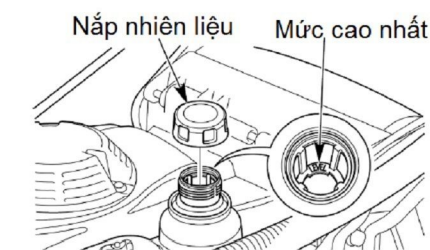

##### 4. Kiểm tra bộ lọc gió

- Vệ sinh nếu lõi lọc bị nghẹt hoặc quá bẩn

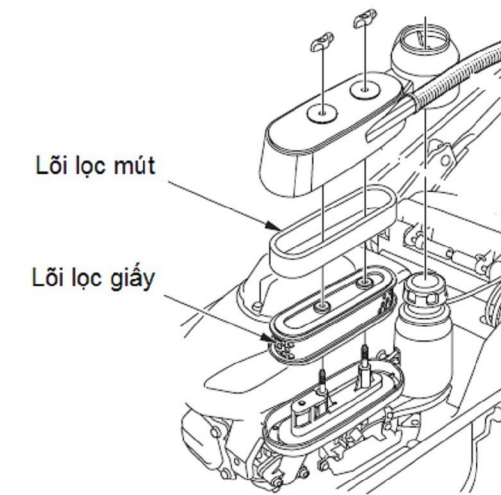

- 4 -

##### 5. Kiểm tra và lắp túi chứa cỏ

- Kiểm tra hư hỏng túi chứa cỏ
- Lắp túi chứa cỏ: nâng tấm che, sau đó móc pát kẹp vào khung như hình.

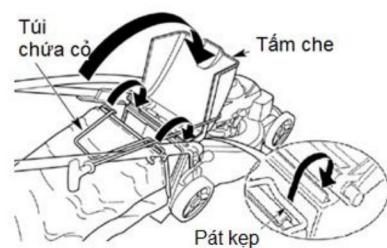

##### 6. Điều chỉnh độ cao lưỡi cắt

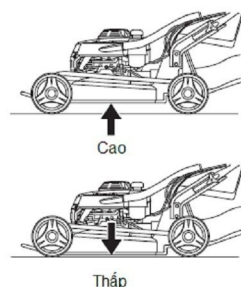
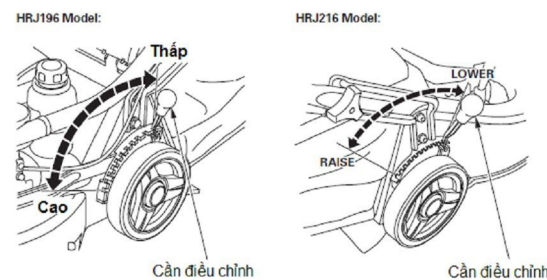

- 5 -

#### II. KHỞI ĐỘNG MÁY

##### 1. Vận khóa xăng sang vị trí mở "ON"

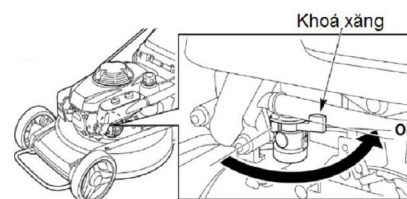

##### 2. Chỉnh cần ga ở vị trí CHOKE nếu khởi động máy đang nguội

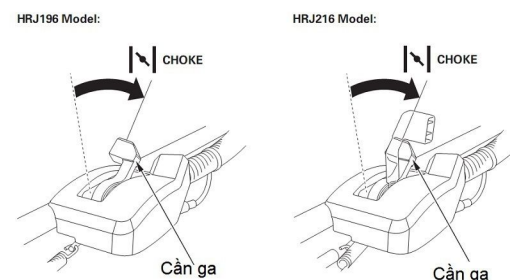

##### Chỉnh cần ga ở vị trí HIGH nếu khởi động máy đang nóng

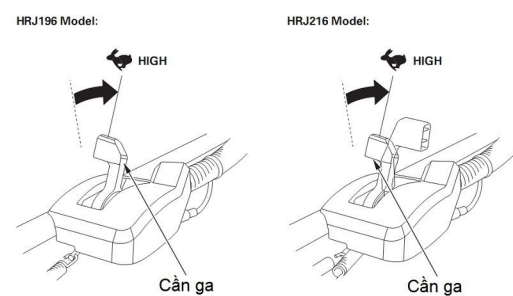

- 6 -

3. Đối với model HRJ216: nhà cần ly hợp. Vì nếu cần ly hợp đóng thì máy cắt cỏ sẽ chuyển động về phía trước khi vận hành động cơ.

4. Nhấn cần phanh bánh đà về phía trước và giữ tại đó. Kéo nhẹ tay gạt cho đến khi cảm thấy lực cản, sau đó gạt mạnh theo hướng mũi tên như hình. Trong khi đó vẫn giữ cần phanh bánh đà, vì động cơ sẽ tắt nếu nhà cần này.

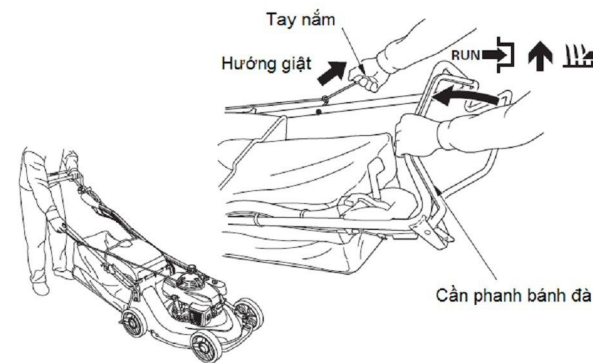

5. Nếu khởi động khi máy nguội, kéo cần ga từ vị trí CHOKE sang vị trí HIGH khi máy đã khởi động được.

#### III. VẬN HÀNH MÁY

##### 1. Cần ga

Luôn luôn giữ cần ga ở vị trí HIGH để hiệu quả cắt được cao nhất.

##### 2. Cần phanh bánh đà

Khi khởi động, cần phải nhấn cần phanh bánh đà về phía trước. Nếu không sẽ không kéo được dây gạt vì bánh đà bị hãm. Tiếp tục giữ cần này khi đang vận hành.

- 7 -

##### 3. Cần ly hợp (model HRJ216)

Nhấn cần ly hợp để máy cắt cỏ chuyển động về phía trước.

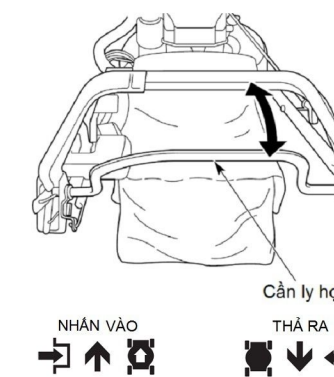
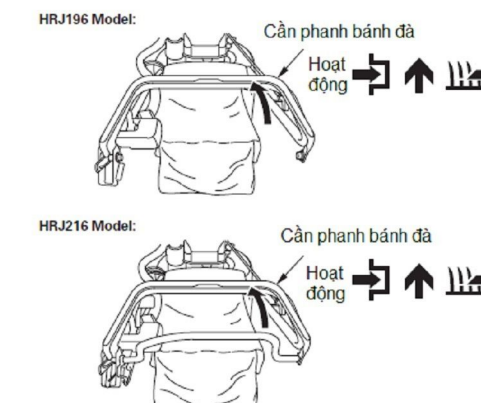

- 8 -



#### 4. Cần số

Có 3 tốc độ lựa chọn trên cần số như hình.

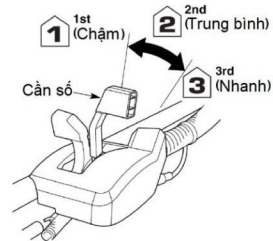

#### IV. DỪNG MÁY

##### 1. Dừng khẩn cấp

- Model HRJ196: nhà cần phanh bánh đà.

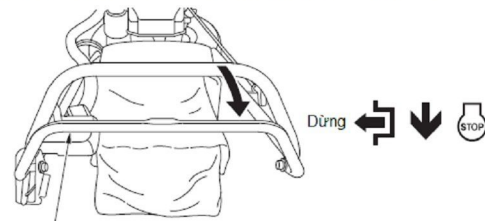

- Model HRJ216: nhà cần ly hợp và cần phanh bánh đà.

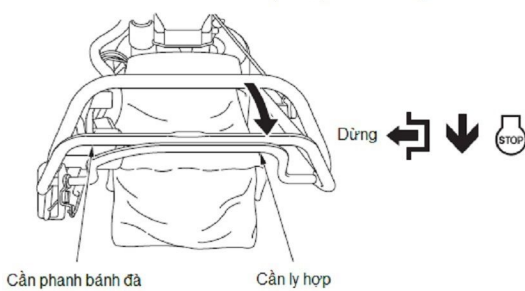

- 9 -

#### 2. Dừng thông thường

- Kéo cần ga về vị trí LOW

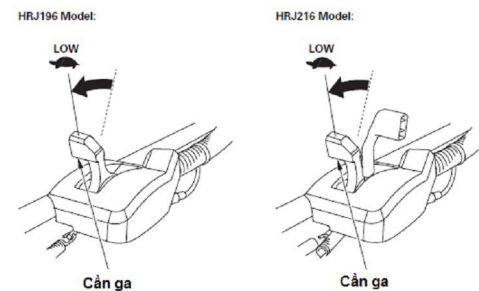

- Nhà cần ly hợp (HRJ216)

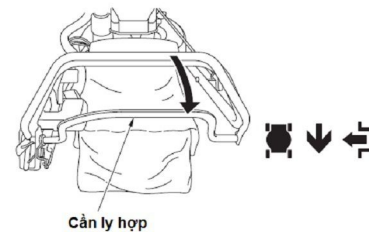

- Nhà cần phanh bánh đà

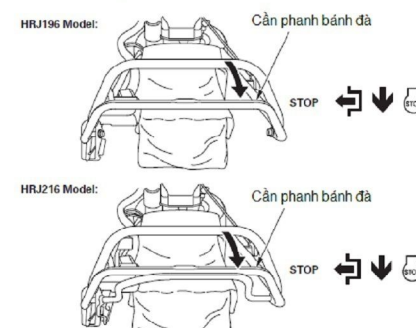

- 10 -

#### V. CÁC CHÚ Ý KHI VẬN HÀNH

- Độ nghiêng tối đa cho phép 10°
- Khu vực cắt cỏ phải được dọn dẹp gạch đá, các vật cứng nhỏ... để tránh bị cuốn vào máy và văng ra ngoài có thể gây thương tích.
- Không được di chuyển máy quá gần hàng rào hay các tảng đá lớn, có thể gây va chạm với lưỡi cắt.
- Chia làm nhiều lần cắt nếu chiều dài cỏ vượt qua giới hạn.
- Không cắt khi cỏ ướt.

#### VI. BẢO QUẢN MÁY

- Xả hết nhiên liệu trong bình xăng và bình xăng con

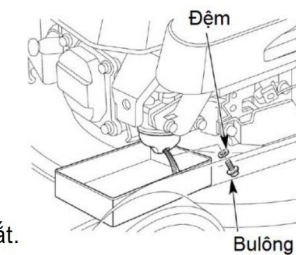

- Tháo lưới cắt.
- Thay nhớt máy.
- Vệ sinh tất cả các bộ phận máy.

##### Chú ý:

Đối với động cơ: nhỏ 5-10cc nhớt mới vào trong xanh (bằng cách tháo bugi ra) rồi kéo nhẹ dây giật.

- 11 -

#### VII. BẢO DƯỠNG

- : Kiểm tra hằng ngày
- : Cân chỉnh
- : Thay thế
- : Vệ sinh

CÔNG VIỆC	Hàng ngày	Đầu tiên	Kế tiếp	Kế tiếp	Kế tiếp
Nhớt					
Lọc gió					
Bugie					
Thùng xăng & Lọc Xăng					
Lưới cắt					
Túi cỏ					

- 12 -

#### 1. Thay nhớt

- Vận khoá xăng sang vị trí OFF để tránh tình trạng rò rỉ nhiên liệu.
- Tháo que thăm nhớt.
- Nghiêng động cơ để xả hết nhớt cũ ra ngoài.

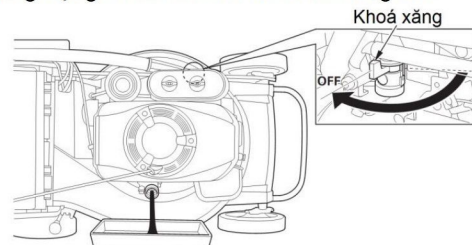

- Châm nhớt mới theo đúng mức quy định.
- Dung tích nhớt: 0.65 lít.

#### 2. Bugie

- Tháo bugie và vệ sinh bụi bẩn xung quanh khu vực bugie.

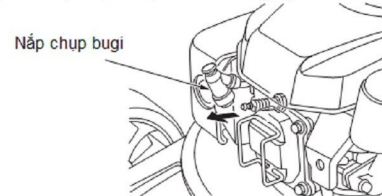

- Kiểm tra hư hỏng bugie.
- Đo khe hở bugie, điều chỉnh nếu cần thiết

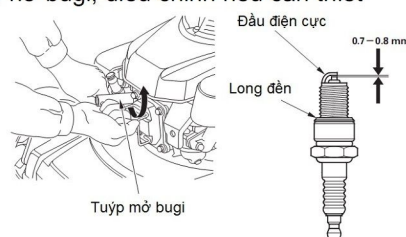

- 13 -

#### VIII. THÁO LẬP LƯỚI CẮT

- Vận khoá xăng sang vị trí OFF.



- Tháo chụp bugie, sau đó nghiêng máy sang phải sao cho bình xăng con hướng lên trên.
- Giữ đĩa lưới cắt chắc chắn bằng tua vít, sau đó tháo bulong đĩa lưới cắt.

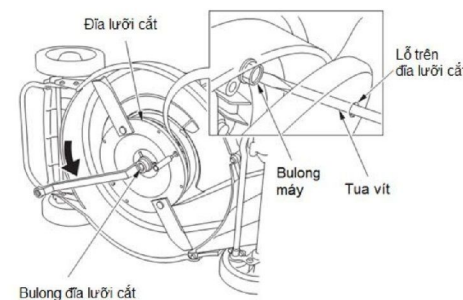

- Tháo các bulong, đai ốc như hình.

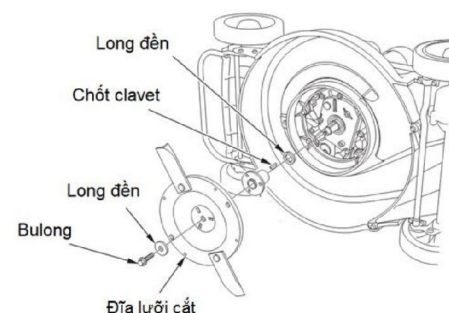

- 14 -

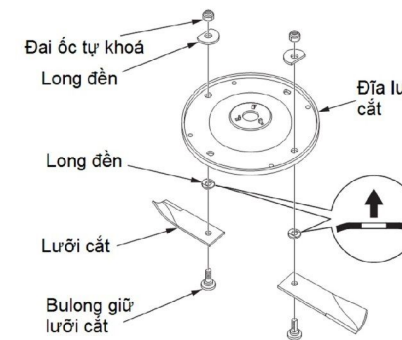

#### IX. THÁO LẬP TAY CẦM

- Tháo nút vặn ra khỏi tay cầm
- Gắn tay cầm vào sao cho có thể nâng được lên vị trí sử dụng
- Lắp lồng long đèn và nút vặn vào
- Nâng tay cầm lên đúng vị trí sử dụng sau đó siết chặt nút vặn lại
- Lắp cụm dây giật và ống dẫn gió vào khung

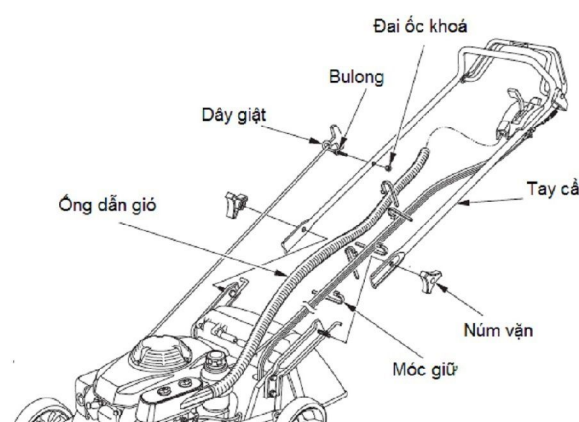

- 15 -

#### X. THÔNG SỐ KỸ THUẬT

	HRJ196	HRJ216	
ĐỘNG CƠ	Kiểu máy	GXV160H2	
	Công suất cực đại (SAE J1349)*	3.2 kW (4.4 mã lực)/3,600 v/p	
	Dung tích xi lanh	163 cc	
	Đường kính x hành trình piston	68.0 x 45.0 mm	
	Tỉ số nén	8.0 ± 0.2	
	Loại bugie	BPR5ES (NGK), W16EPR-U (DENSO)	
	Suất tiêu hao nhiên liệu (tại công suất liên tục)	1.1 lít	
	Dung tích bình xăng	1.5 lít	
	Dung tích nhớt	0.65 lít	
ĐẶC ĐIỂM THÔNG SỐ	Chiều rộng lưới cắt	18.5" (470 mm)	20.9" (530 mm)
	Cách điều chỉnh độ cao cắt	Cần điều chỉnh	
	Khoảng điều chỉnh độ cao lưới cắt	11 vị trí (20-80 mm)	
	Khả năng tự hành	Không	Có
	Kích thước bánh xe đẩy	200 mm	
	Loại nhiên liệu	Xăng không chì có chỉ số octan 92 trở lên	
	Trọng lượng khô	38.0 kg	45 kg
Dung tích nhớt hộp số	Không	0.2 lít	
Khoảng tốc độ hoạt động	Không	3 khoảng tốc độ	

Ghi chú: một vài thông số kỹ thuật có thể thay đổi mà không được thông báo trước

- 16 -